

Kazandıran Güç

DURMA

VS SERİSİ

Açı Ayarlı Hidrolik Giyotin Makas



- Kusursuz Kesim
- Yüksek Hız
- Güçlü Gövde
- Yüksek Hassasiyet
- Mükemmel Verim



DURMA Kazandıran Güç



Durmazlar son teknoloji ile donatılmış CNC makineleri, deneyimli mühendisleri ve yalın üretim teknikleriyle konusunda dünyadaki lider üreticilerden biridir.

Performansı yüksek, hızlı, uzun ömürlü ve yenilikçi makineler, deneyimli ve geniş mühendis kadrosu ile müşteri ihtiyaçlarını en iyi karşılayacak şekilde AR-GE merkezinde dizayn edilir.

Sac işleme makineleri sektöründe dünyanın en modern üretim tesislerinden birine sahip olan Durmazlar, 1.000 kişilik uzman çalışan kadrosu, 150.000 m² kapalı alana sahip modern üretim hatlarıyla dünyanın en teknolojik fabrikalarından biridir.

Durmazlar yüksek teknoloji, kullanımı kolay, hızlı, çevreye duyarlı ve kazandıran makineleriyle her zaman yanınızdadır.

Durmazlar makinelerini **DURMA** markasıyla dünya pazarlarına sunar.



1
Yüksek teknoloji,
modern üretim
hatları



2
Kaliteli,
üst segment
komponentler



3
AR-GE merkezinde
geliştirilen kusursuz
makinelere

VS Serisi

Açı Ayarlı Hidrolik Giyotin Makas

Hassas kesimler için sağlam tasarım (± 0.05 kesme hassasiyeti)

İleri teknoloji VS açı ayarlı hidrolik giyotin makas ile $0^{\circ} 30' - 2^{\circ}$ arasında hızlı ve yüksek hassasiyette kesimler mümkündür. Kolay kullanım ve kaliteli kesimler ile farklı alanlarda kullanımı uygundur. Tüm kesme parametrelerinde hassas ve mükemmel kesimler elde etmek mümkündür.

Yüksek verimde maksimum güvenlikle donatılmış VS makaslar hassas kesimleri ile farkını ortaya koymaktadır.



Standartlarınızı Yükseltin

Hassas kaliteli kesimler

Dünya standartlarında ileri teknoloji ürünler ile donatılmış VS makaslar ihtiyacınız için kesin çözümler sunar.

Kullanımı
Kolay

Ekonomik

Verimli

Hızlı

Güvenilir
Marka

Neden DURMA Makasları

- Daha kaliteli ve hızlı kesimler
- Otomatik boşluk ayarı
- Daha güçlü ve dayanıklı gövde yapısı
- Yüksek hassasiyet ve tekrarlanabilirlik
- High-tech mükemmel ekipmanlar
- Bakım maliyetleri düşük
- İşletmenize değer katar
- Güvenilir marka

Toplam malzeme boyunda minimum doğrusalık hassasiyeti ve burulma toleranslarını sağlamak için kesme açısını minimize ettik.

Gücünüze Güç Katar

Performans ve verimlilik

Yenilikçi ve ileri teknoloji ürünü makineler üreterek farkını ispatlamış DURMAZLAR, AR-GE Merkezi'nde yetiştirdiği uzman kadrosuyla inovasyon ruhunu makinelerine yansıtmaktadır.



Genel Özellikleri

- Kusursuz kesim sonuçları için sağlam tasarım & güçlü gövde
- Uzun ömürlü, hassas kesim yapabilen sertleştirilmiş ve taşlanmış bıçaklar
- CE standartlarında güvenlik
- Ekonomi ve mükemmel kesim performansının bileşimi
- CNC üniteden kontrollü bıçak boşluk ve kesme açısı ayarı
- Kullanımı kolay CNC dokunmatik kontrol ünitesi
- İnce veya kalın, dar veya geniş sac kesimleri için esnek kullanım alanı
- Daha rahat bir kullanım için otomatik kalkan arka dayama
- Sac destek kolları
- Kesilen parçayı önden alma sistemi otomatik besleme ve konveyör sistemleri
- Malzeme sürme ve kesim işlemlerini kolaylaştırmak için T kanallı ön destek kolları
- Transfer bilyalı ön sac sürme plakaları

Standart & Opsiyonel Ekipmanlar

Standart Ekipmanlar

St44 Al çelik konstrüksiyon & kaynak sonrası stres giderilme prosesi uygulanmış gövde
Kullanımı kolay CNC dokunmatik kontrol ünitesi - D-Touch 7
CNC üniteden kontrollü otomatik açma ayarı, bıçak boşluk ayarı, kesme boyu ayarı
Bilya taneli ön sac sürme plakaları
Ballscrew arka dayama 1000mm
1000mm açılabilir ön parmak koruma
1500mm T kanallı cetveli gönye
1000mm T kanallı stoplamalı ön kollar
Kesim hattı aydınlatması ve gölge teli
350 mm boğaz derinliği
Otomatik olarak basıncı ayarlanan baskı silindirleri
Dört kenarlı alt ve üst bıçaklar
CE standartlarına uyumluluk

Opsiyonel Ekipmanlar

Yüksek hız (Strok/Dk)
Lazer kesme hattı
Parmak koruması için ışık perdesi
Pnömatik sac destek sistemi "standart Durma I"
Pnömatik sac destek sistemi "iki adımlı Durma IV"
Konveyörlü ve hurda arabalı sac destek sistemi
İstifleme ve düzeltme sistemi
CNC ön besleme sistemi
Hidrolik burulma önleme sistemi
Özel boğaz derinliği
1250 mm arka dayama
X1, X2 eksenleri
Hidrolik kalkan arka dayama
Yağ soğutucu
Yağ ısıtıcı
Manuel merkezi yağlama
Motorlu merkezi yağlama
0-180° ayarlanabilir açılı gönye
İlave ön kollar
Özel bıçaklar
Ters pozisyonda kontrol paneli
Sıcaklık ölçümü
Deniz aşırı ülkeler için özel ambalaj

D-Touch 7 Kontrol Ünitesi



-  Hızlı data girişi
-  Kolay bağlantı USB port
-  Ethernet Rj-45 10/100M
-  Kolay programlama

D-Touch 7 ile kesimler daha kolay

Kullanım kolaylığı sağlayan arayüzüyle işlemleri basit hale getiren D-Touch 7 sunduğu sınırsız programlama ve malzeme girişi özellikleriyle saniyeler içinde kusursuz kesim yapmanıza imkan sağlıyor.

- Geniş, renkli, dokunmatik ekranlı (LCD 7" 800x480)
- Hızlı veri girişi
- Kolay iletişim
- USB girişi
- Ethernet: RJ-45 10/100M
- İşletim sistemi: Windows CE
- Sınırsız program ve adımları
- Sınırsız malzeme tipi



VS Serisi Özellikleri

VS Serisi standart ve opsiyonel seçenekleriyle ihtiyacınıza uygun çözümler sunarak işletmenize değer katar. Yüksek verim, yüksek hassasiyet, yüksek performans kriterleriyle üretilen ileri teknolojik özellikleriyle kullanıcı dostu olduğunu kanıtlamış VS Serisi kullanım kolaylığı saylayan arayüzüyle sektörün en iyisi olduğunu ispatlamıştır.



Parmak Koruma, Bilya Taneli Sac Sürme Plakaları, Baskı Silindirleri



Boğaz Derinliği

Minimum 350 mm olan boğaz derinliği bıçak boyundan daha uzun sacların kesilmesine olanak sağlar.



Işık Perdeli Parmak Koruma

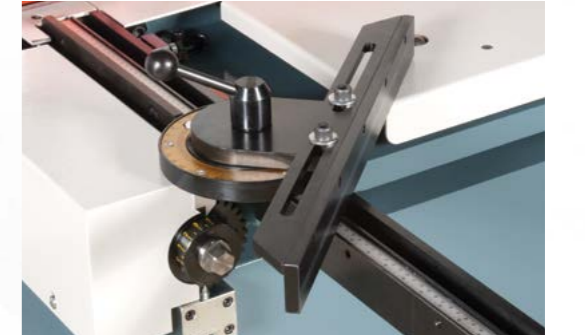

Açı Ayarlı Gönye

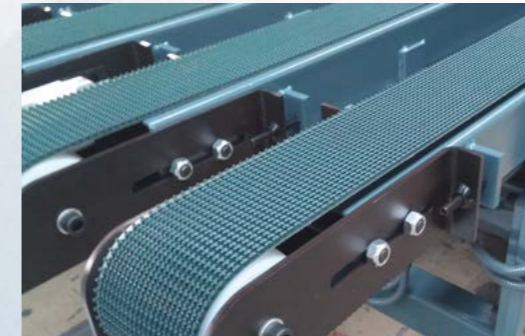

Konveyör Sistemi



Sac Tahliye Sistemi

Sac Destek Sistemleri

Daha kaliteli ve hızlı kesimler

Kolay ve güvenli kullanım

Yüksek hassasiyet ve tekrarlanabilirlik



- Hız ve yüksek hassasiyet
- Güvenli hareket
- Her noktada ayar yapılabilme özelliği
- Çarpmalara dayanıklı
- Bakım gerektirmez
- Daha iyi ve hızlı kesimler
- Kolay ve güvenli kullanım
- Yüksek hassasiyet ve tekrarlanabilirlik

Sac Destek Sistemleri

Pnömatik Sac Destek Sistemi - Tek Adımlı

DURMA I

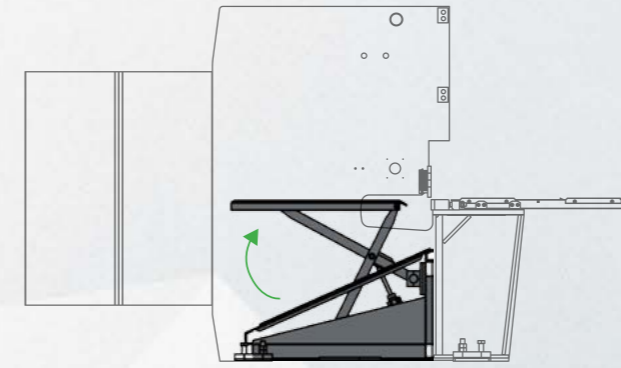

Adım 1

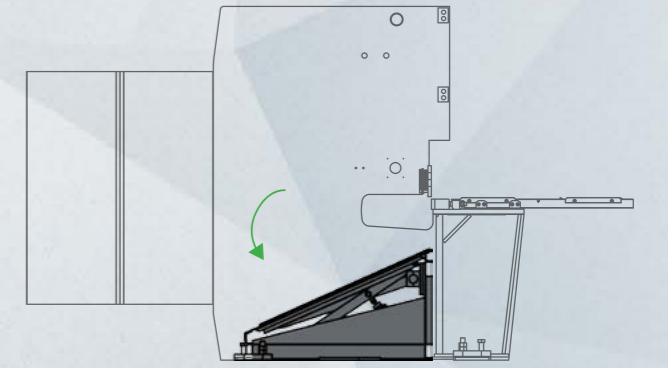

Adım 2

Pnömatik Sac Destek Sistemi - Çift Adımlı

DURMA IV

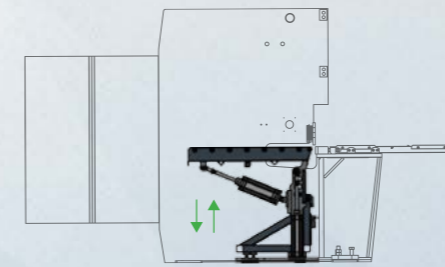

Adım 1

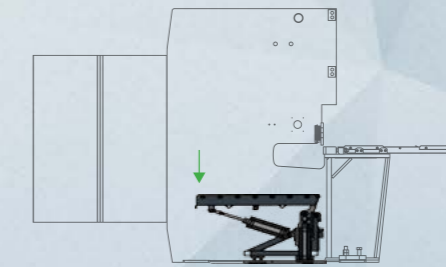

Adım 2

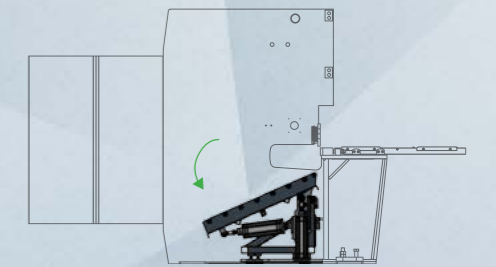

Adım 3

Neden DURMA Arka Dayama?

Kesim kalitesini etkileyen en önemli faktörlerden biri arka dayamanın dizaynı ve stabilitesidir.

Kaliteli kesim, hatasız ürün stabil ve hassas bir arka dayama ile mümkündür.

Ballscrew millerle hareket eden yüksek hızlı arka dayama uzun ömür, hassasiyet ve çarpmalara karşı dayanıklılık dikkate alınarak dizayn edilmiştir.



Ballscrew Arka Dayama

VS Serisi Teknik Detaylar

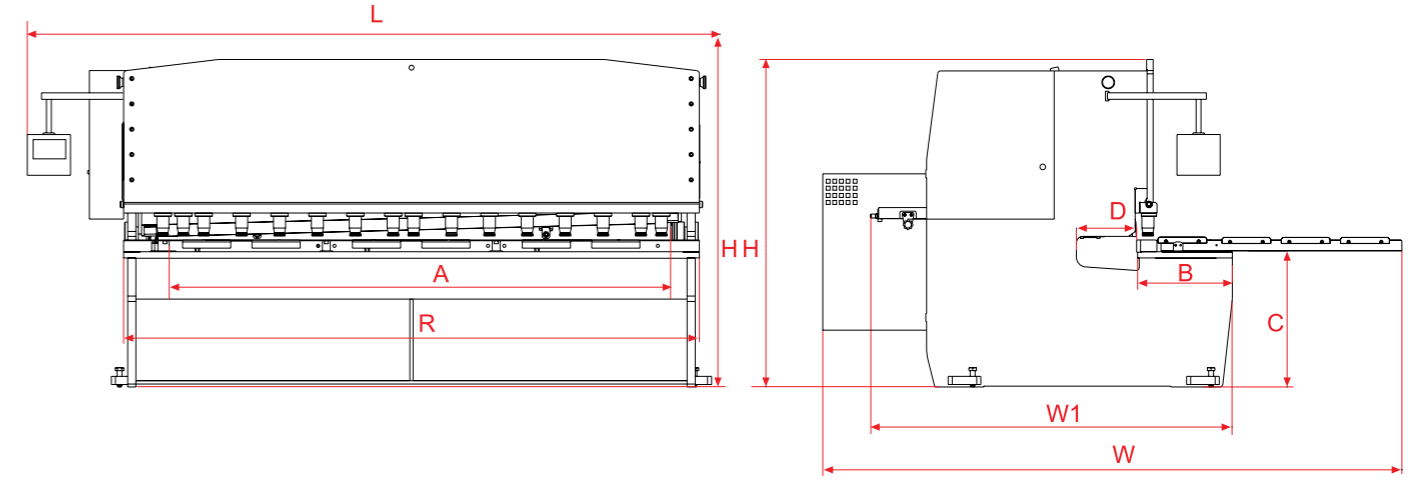

VS Serisi	Kesme Uzunluğu	Kesme Kapasitesi		Vuruş/dak.	Kesme Açısı		Baskı Silindiri	Baskı Silindirlerin Gücü		Arka Dayama Mesafesi	
		MS (450 N/mm ²)	SS (700 N/mm ²)		Minimum - Maksimum	Minimum		Maksimum	Minimum		Maksimum
		mm	mm		1/dak.	°		°	mm		Ton
	A										
3006	3080	6	4	12 - 20	0° 30'	2°	16	4	20	1000	
3010	3080	10	7,5	10 - 20	0° 30'	2°	16	4	20	1000	
3013	3080	13	10	9 - 17	0° 30'	2° 30'	17	8	40	1000	
3016	3080	16	12	7 - 12	0° 30'	2° 30'	14	11	55	1000	
3020	3080	20	15,5	6 - 12	0° 30'	2° 30'	14	17	83	1000	
4006	4080	6	4	10 - 20	0° 30'	2°	20	4	20	1000	
4013	4080	13	10	7 - 13	0° 30'	2° 30'	20	10	48	1000	
4016	4080	16	15	5 - 9	0° 30'	2° 30'	17	50	100	1000	
4020	4080	20	15,5	4 - 8	0° 30'	2° 30'	21	50	100	1000	
6006	6080	6	4	6 - 10	0° 30'	2°	29	10	20	1000	
6013	6080	13	10	5 - 10	0° 30'	2° 30'	29	29	58	1000	
6016	6080	16	12	4 - 10	0° 30'	2° 30'	29	29	58	1000	
6020	6080	20	15,5	3 - 6	0° 30'	3° 15'	29	48	100	1000	
6025	6100	25	19	3 - 6	0° 30'	3° 25'	30	150	250	1000	
8010	8100	10	7,5	3 - 6	0° 30'	2°	40	40	60	1000	
10013	10100	13	10	3 - 6	0° 30'	2° 12'	52	60	81	1500	

Arka Dayama Hızı	Motor Gücü	Yağ Kapasitesi	Boğaz Derinliği	Ön Kollar	Tabla Yüksekliği	Tabla Genişliği	Tabla Uzunluğu	Uzunluk	Genişlik	Toplam Genişlik	Yükseklik	Ağırlık
mm/sn.	kW	lt	mm	Adet	mm	mm	mm	mm	mm	mm	mm	~kg
			D		C	B	R	L	W1	W	H	
200	11	125	350	3	820	494	3280	4100	2050	3650	1950	7980
200	22	180	350	3	820	554	3360	3800	2050	3550	2150	9300
200	30	300	350	3	835	559	3380	4200	2100	3560	2450	12860
200	45	450	350	3	840	554	3420	4130	2210	3820	2570	18150
200	45	500	350	3	840	580	3460	4100	2300	3700	2650	21400
200	11	125	350	4	820	494	4400	5150	2100	3550	2050	10470
200	30	330	350	4	835	589	4400	5200	2150	3560	2550	17720
200	45	400	350	4	1000	630	4385	5890	2100	3625	2950	24400
200	45	500	350	4	1000	630	4405	5900	2200	3775	2950	30320
200	22	200	350	6	900	630	6370	7300	2150	3400	2750	25500
200	37	400	350	6	950	650	6375	7400	2200	3700	2900	33820
200	45	550	350	6	950	650	6375	7400	2200	3790	2950	39300
200	45	700	350	6	1000	800	6595	8100	2800	4100	3530	61000
200	55	750	350	6	1000	900	6750	7850	2900	4250	3400	72000
200	30	550	500	7	1220	850	8545	9100	3350	4200	3280	87000
200	45	650	750	9	1210	860	10630	11500	3400	4240	3800	147000

Özel Projeler

Ön Besleme Sistemi



İstifleme ve Düzeltme Sistemi



Her Zaman Hızlı Servis ve Yedek Parça Hizmeti

DURMA ile her zaman en iyi servis hizmeti deneyimini yaşayacaksınız. Yetkin personelimiz ve her zaman hazırda bulunan sarf yedek parça stoklarımız ile ihtiyacınız olduğu her an en kısa sürede temin edeceğimizi garanti ediyoruz. Konusunda uzman ve deneyimli servis teknisyenlerimiz ihtiyacınız olduğunda hizmet vermek için her zaman hazır. Çeşitli eğitimler ve uygulamalarla zenginleştirilen kurslarımız makineleri verimli olarak kullanmada size avantaj sağlayacaktır.



Danışmanlık



Yedek Parça

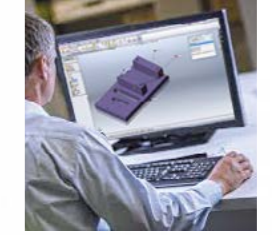

AR-GE Merkezi



Satış Sonrası Hizmetler



Servis Anlaşmaları



Yazılım



Eğitim



Esnek Çözüm



FİBER LAZER



PUNCH



ABKANT PRES



GİYOTİN MAKAS



PLAZMA



L KÖŞEBENT İŞLEME MERKEZİ



SİLİNDİR BÜKME



PROFİL BÜKME



KOMBİNE MAKAS



REDÜKTÖRLÜ MAKAS



TESTERE



KÖŞE KESME

DURMA

Bugün Yarın ve Daima Sizinle...

VS SERİSİ

Açı Ayarlı Hidrolik Giyotin Makas

Durmazlar Makina San. ve Tic. A.Ş.
OSB 75. Yıl Bulvarı Nilüfer-Bursa / Türkiye
P: +90 224 219 18 00
F: +90 224 242 75 80
info@durmazlar.com.tr

www.durmazlar.com.tr

